

SK VYHLÁSENIE O ZHODE

č. 2022/TCB/pp012r

1. **Jedinečný identifikačný kód typu výrobku:** TCB Plastové slučky
2. **Typ, číslo výrobnej dávky, sériové číslo, alebo akýkoľvek iný prvok umožňujúci identifikáciu stavebného výrobku:** typ a číslo výrobnej dávky sú uvedené na balení
3. **Zamýšľané použitie/použitia:**

Výrobok	Predpokladané použitie
TCB Plastové slučky 913TCB 928TCB	Plastové príchytky na káble. Multidiameter slučky TCB sú odolné voči vytrhnutiu vďaka uzavretému krúžku. Bez halogénov. Priemer vŕtaného otvoru: 6mm..

4. **Meno, registrované obchodné meno alebo registrovaná ochranná známka a kontaktná adresa výrobcu:**
CELO Befestigungssysteme GmbH, Industriestraße 6, D-86551 Aichach
5. **Systém posudzovania a overovania nemennosti parametrov:** systém 2+
6. **V prípade vyhlásenie o parametroch týkajúceho sa stavebného výrobku, na ktorý sa vzťahuje harmonizovaná norma:** nevzťahuje sa
7. **V prípade vyhlásenia o parametroch týkajúceho sa stavebného výrobku, na ktorý bolo vypracované európske technické posúdenie:** -
8. **Deklarované parametre:**

Materiál: plast – neobsahuje halogény

Hlavné parametre:

ϕ =vnútorný priemer, W=šírka, H=výška

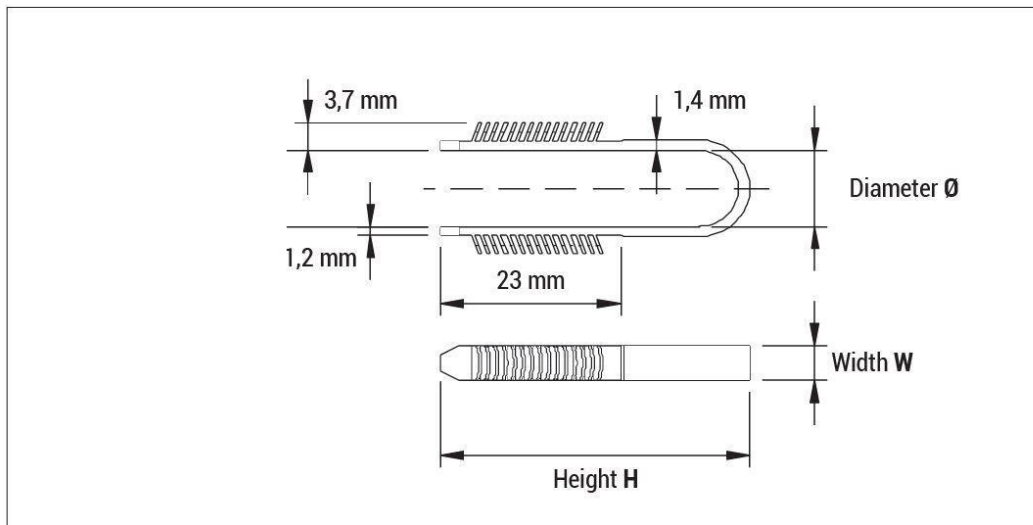
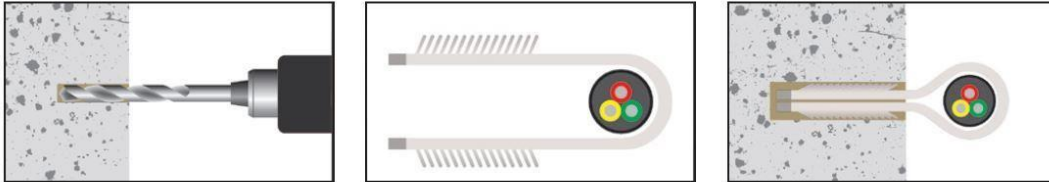

Aplikácie:

- Hadica
- Alarmový kábel
- Signálny kábel
- Telekomunikačný kábel

Kľúčové vlastnosti:

- Upevňovací priemer od 3 do 13 mm
- Väčšia odolnosť proti vytrhnutiu vďaka uzavretému krúžku
- Potrebuje predvrtaný otvor ϕ 6
- Nosnosť 30 kg

Základné materiály:

- Betón
- Plná tehla
- Plné pieskovcové tehly

Uvedené parametre výrobku sú v zhode so súborom deklarovaných parametrov. Toto vyhlásenie o parametroch sa v súlade s nariadením (EÚ) č. 301/2011 vydáva na výhradnú zodpovednosť uvedeného výrobcu.

Podpísal(-a) za a v mene výrobcu:

15.01.2022



Krisztián Béres