

KARTA TECHNICZNA – TECHNICAL DATA SHEET: BTS

ZALETY – BENEFITS

- Aprobata typ 6 (ETA 16-0848)– **CE homologated Part 6 (ETA 16-0848)**
- Dopuszczenie dla betonu spękanego I niespękanego – **Allowed for cracked and non cracked concrete**
- Wielozadaniowość - **Multi-application**
Instalacji obejm z gwintem M6/M8, instalacja profili oraz prętów gwintowanych M6/M8/M10 – **You can install M6-M8 Clamps, fix supports or channels, install threaded bars...**
- Dwie głębokości zakotwienia (35/50mm) – **Double embedment (35/50mm)**
- BTSE long długości wkrętów 85/135/155/175/195mm – **BTSE long screw lenght 85/135/155/175/195mm**
- Nie powoduje rozpierania materiału- **No expansion**
- Mniejszy odstęp od krawędzi oraz odstęp pomiędzy mocowaniami – **Lower edge distance and spacing between anchors.**
- Niski moment obrotowy – **Low install torque using nut setter, that allow the installation of three references, screw, rod and nut.**
- Demontowalny – **Removable.**
- Wysoka odporność na wibracje – **High resistance to vibrations.**
- Umożliwia instalację wiertarką za pomocą wiertła, adaptera i klucza – **Allows the installation with drilling machine using the drill, the adapter and nut setter.**
- Aprobata na ogień – **Fire homologated**

Zdjęcie produktu /
Product photo

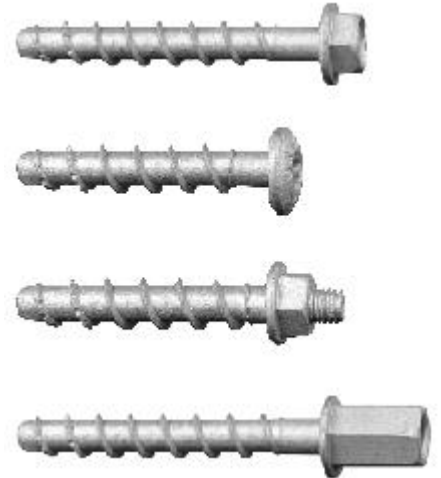

Aprobata /
Homologations

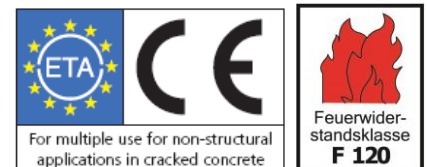

APLIKACJA – APPLICATIONS.

Profile metalowe i konsole / *Metal channels and supports/ Urban furniture*

Pręty gwintowane / *Threaded rods fixing.*

Obejmy z gwintem M6 i M8 / *To install M6 and M8 clamps*

Mocowanie uchwyty CELO (F, abrazy, MG, U...) - *Fixation of CELO clamps and clips (F, Abranyl, MG, U...).*

Mocowanie profili CELO - *Fixation of CELO metallic profiles*

Mocowanie szafek i elementów wyposażenia domów - *Fixation of shelves and household goods*

Mocowanie innych lekkich obciążeń - *Fixation of any little load*



CHARAKTERYSTYKA BTS 6 – FEATURES

Materiał / *Material*

- Wyprodukowane z utwardzonej stali - *Manufactured in hardened steel.*

Powłoka / *Coating*

- Powłoka organiczna Zn-Al gris >240HNS – *Organic coating Zn-Al flakes >240H in SST*

Este documento es propiedad de CELO. Cualquier copia total o parcial está prohibida excepto autorización escrita de CELO / *This document is intellectual property of CELO. Copy is forbidden and will be prosecuted. Copy, total or partial, must have the written agreement of CELO.*

TDS-2

RODZAJE - RANGE :

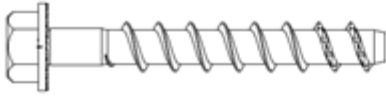

BTS-B: Hexagonal head



BTS-PT: Pan head



BTS-H: Internal thread M6, M8 and M10 or 1/4" and 3/8"



BTS-E: External head M6, M8 and M10 or 1/4", 5/16" and 3/8"

Główne wymiary (mm) - *Main dimensions (mm)*

Referencja <i>Reference</i>	Gniazdo <i>Wrench</i>	Końcówka <i>øHead</i>	Długość gwintu zew, <i>Nut length</i>
BTS-B	SW10	14	-
BTS-PT	TX30	14.5	-
BTS-H M6 – 1/4"	SW10	14	6
BTS-H M8	SW10	14	8
BTS-H M10 - 3/8"	SW 3	17	10
BTS-E M6 – 1/4"	SW10	14	6
BTS-E M8 – 5/16"	SW10	14	8

PROCEDURA INSTALACYJNA / *INSTALLATION PROCEDURE*

- Z zestawem montażowym - *with set adaptor*

Este documento es propiedad de CELO. Cualquier copia total o parcial está prohibida excepto autorización escrita de CELO / *This document is intellectual property of CELO. Copy is forbidden and will be prosecuted. Copy, total or partial, must have the written agreement of CELO.*

TDS-3

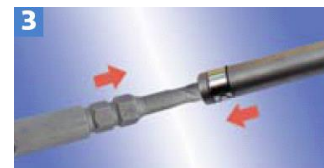
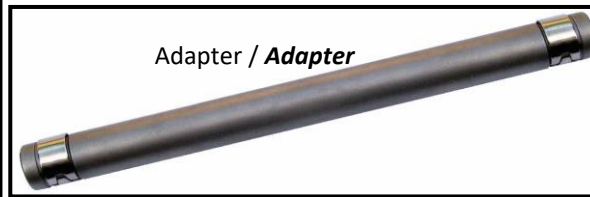

Najszybsza kotwa do stosowaniaw betonie, trzy kroki: wywiercić otwór, oczyścić, jeśli używasz wiertarki użyj adaptera na wiertło z kluczem, wkręć kotwę. – **Fastest anchor in concrete, only three steps: drill, clean and thread. If you use a drill machine, you have to use adaptor to thread the anchor.**

PARAMETRY INSTALACYJNE / INSTALLATION PARAMETERS

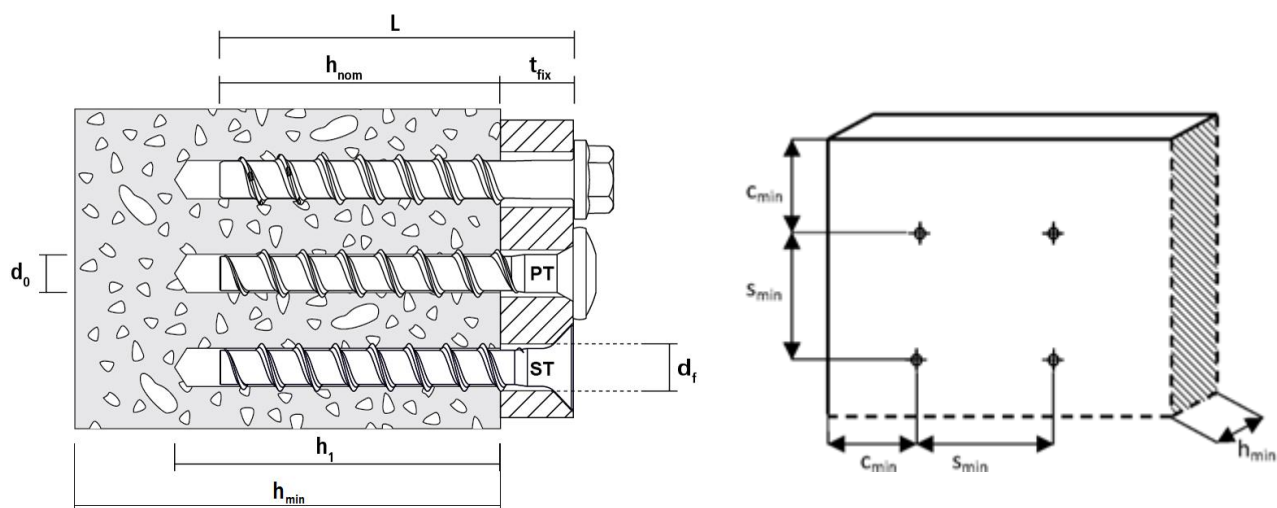

Este documento es propiedad de CELO. Cualquier copia total o parcial está prohibida excepto autorización escrita de CELO / *This document is intellectual property of CELO. Copy is forbidden and will be prosecuted. Copy, total or partial, must have the written agreement of CELO.*

Parametry / <i>Parameters</i>	50mm	35mm
Øśrednica otworu do <i>Hole diameter do</i>	6mm	6mm
Głębokość h_{nom} <i>Embedment depth h_{nom}</i>	50mm	35mm
Głębokość efektywna h_{eff} <i>Effective depth h_{eff}</i>	39	26
Charakterystyczna odległość pomiędzy mocowaniami (mm) <i>Characteristic spacing between anchor S_{cr} (mm)</i>	160	160
Charakterystyczna odległość od krawędzi C_{cr} (mm) <i>Characteristic edge distance C_{cr} (mm)</i>	80	80
Minimalna odległość pomiędzy mocowaniami S_{min} (mm) <i>Minimum spacing between anchor S_{min} (mm)</i>	40	40
Minimalna odległość od krawędzi C_{min} (mm) <i>Minimum edge distance C_{min} (mm)</i>	40	40
Minimalna grubość betonu h_{min} (mm) <i>Minimum concrete thickness h_{min} (mm)</i>	100	100
Max. Moment dokręcający (Nm) <i>Max. Installation torque (Nm)</i>	15	15

MATERIAŁ BAZOWY / BASE MATERIAL

Beton / *Concrete*

Cegła pełna / *Solid brick*

DOPUSZCZALNE OBCIĄŻENIA / PERMISSIBLE LOADS.

Dopuszczalne obciążenia (kN) / <i>Permissible loads (kN)</i>	50mm	35mm
Siła na wyciąganie i ścinanie w C20/25 <i>Pull out and shear load in C20/25</i>	1.90	0.71
Siła na wyciąganie i ścinanie C50/60 <i>Pull out and shear load in C50/60</i>	2.38	1.03

Uwagi / *notes:*

- Dopuszczalne (czynnik bezpieczeństwa zachowany) – *Permissible (safety factor is included).*

OBICIAŻENIA Z DZIAŁANIEM OGNIĄ / FIRE RESISTANCE LOADS.

CELO BTS-6	Klasa pożarowa			H _{nom} ≥50mm
Charakterystyczna odporność - <i>Characteristic resistance</i>	R 30	FRk,fi	[kN]	0,2
	R 60	FRk,fi	[kN]	0,2
	R 90	FRk,fi	[kN]	0,1
	R 120	FRk,fi	[kN]	0,1
Odległości pod wpływem działania ognia – <i>Distances under fire exposure</i>				
Odległość pomiędzy kotwami R30-R120 - <i>Spacing distance R30-R120</i>		Scr,fi	[mm]	160
Odległość od krawędzi R30-R120 - <i>Edge distance R30-R120</i>		Ccr,fi	[mm]	80

Odległość od krawędzi powinna być $\geq 300\text{mm}$, w przypadku działania ognia z jednego kierunku – *The edge distance shall be $\geq 300\text{mm}$, in case of fire attack from more than one side.*